

INFORMATIONS TÉLÉCOPIEUR
DESTINATAIRE:
FAX:
EXPÉDITEUR:
FAX: (450) 635-4878

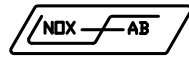

21 INDUSTRIELLE, DELSON, QC. J5B 1V7

TEL: (450) 635-4877 * FAX: (450) 635-4878

WWW.INOX-FAB.COM

#SÉRIE:
DATE COMMANDE:
DATE APPROBATION:
DATE FABRICATION:
DATE LIVRAISON:

COMMANDE
SOUSSION
APPROBATION
À CONSERVER POUR ARCHIVES

Client:
P.O.#
Projet:
Modèle: Buffet froid encastré BE-RA-CI-86

PLAN PAR:
INSPECTION FINALE
NOM:
DATE:

DÉTAILS COMPRESSEUR	
#ONCE:	FREON:
DELAI DESCENTE:	
PRESSION 3" B: H:	

INFOS COMPRESSEUR
UNIT MODEL:
UNIT SERIAL:
COMP. SERIAL:

INFOS ÉLECTRIQUE
VOLT: PHASE:
AMP.: CYCLE:

TEST
DIÉLECT.
CONTINUITÉ
PRESSION

ARRÊTS	#	#	#	#	#	#	#	#	#	#	#
--------	---	---	---	---	---	---	---	---	---	---	---

QTÉ:
#ITEM:
PRIX:

SYSTÈME DE RIDEAU D'AIR FRAIS NON CONÇU POUR LA GLACE

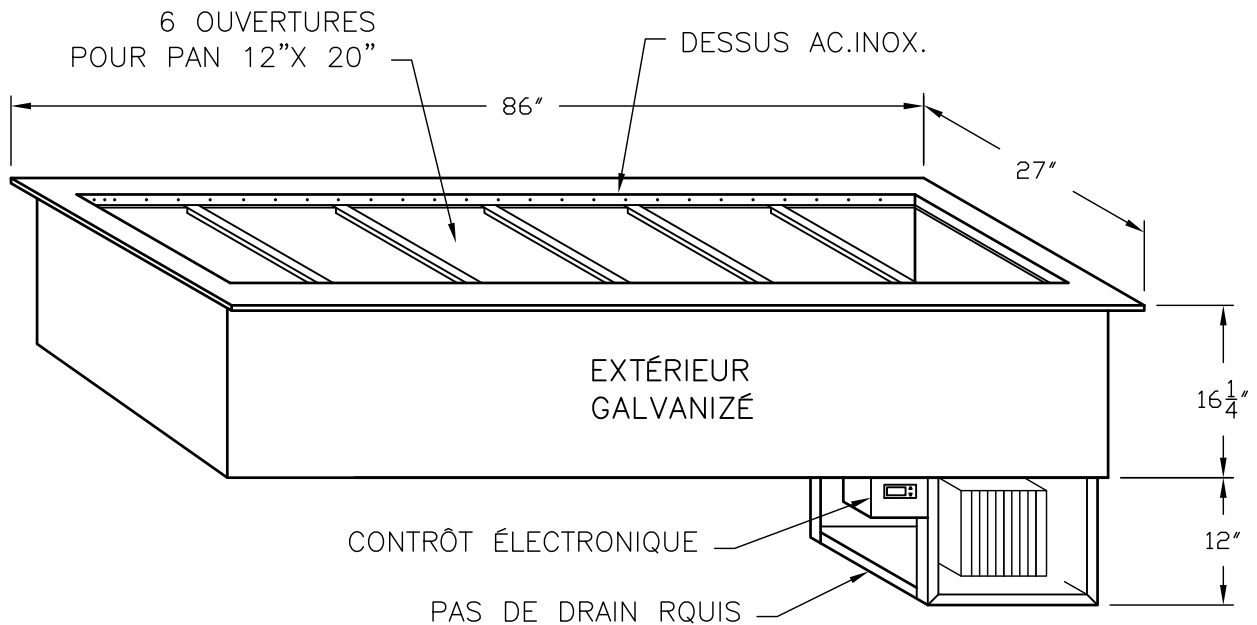

- 1 COMPR 1/3 HP 115 VOLT AVEC CORDON ET FICHE NEMA 5-15P DE 6'-0"
- 1 BLOWER MAS-23
- INTÉRIEUR ALUM.
- EXTÉRIEUR FINI GALVANIZÉ
- OUVERTURE DU COMPTOIR APPROX. 84 3/4" X 25 1/4"

RÉCIPIENTS NON INCLUS

IMPORTANT: FOURNIR SUFFISAMMENT D'AIR POUR VENTILER LE COMPRESSEUR DANS LA CONSTRUCTION DE LA BASE

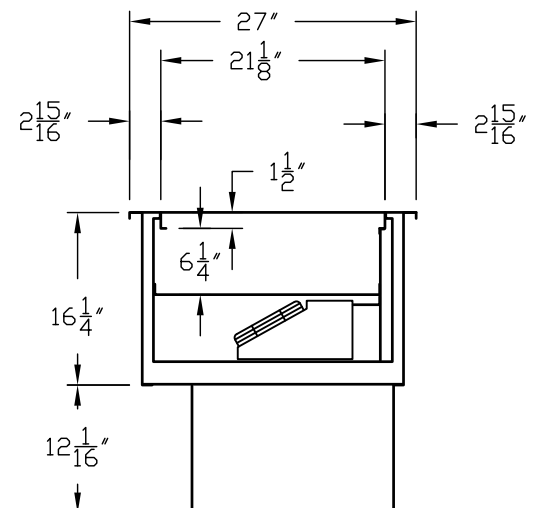

H:\DWG\HISON\HETRE\60-BE-EST\ANDARD-BE-RA-CI.dwg, 2010-12-20 10:11:27, Adobe PDF